

# De la Retórica a la Evidencia



Guía estratégica para defender calificaciones globales en América Latina mediante equivalencia sustantiva y trazabilidad documental.



Emisor:	Université Saejee Paris
Autor:	D. Carlos Salinas, Chief Quality Officer (CQO)
Referencia:	Documento Técnico 004 / Marcos Regulatorios



# La competencia que no se documenta se vuelve opinión.

La movilidad internacional no se defiende con promesas ni con el prestigio abstracto de un diploma. Se defiende cuando una trayectoria profesional puede ser leída, evaluada y verificada fuera de su país de origen con datos irrefutables.

# El Viejo Reconocimiento

(Comparación Literal)

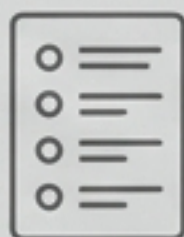

**Foco:** Nombres de materias y sílabos.



**Lógica:** Búsqueda de identidad exacta entre planes de estudio.



**Falla:** Burocracia ciega. Dos programas pueden nombrar distinto a sus módulos y desarrollar el mismo talento.

# La Equivalencia Sustantiva

(El Estándar Moderno)



**Foco:** Competencias, nivel de autonomía y resultados de aprendizaje.



**Lógica:** Qué sabe hacer el egresado, bajo qué evaluación y en qué contexto.



**Ventaja:** Exige evidencia evaluada, no retórica. Permite una traducción real de capacidades al mercado receptor.

# La Arquitectura de Confianza Europea

El Paradigma de la Confianza – Université Saejee Paris

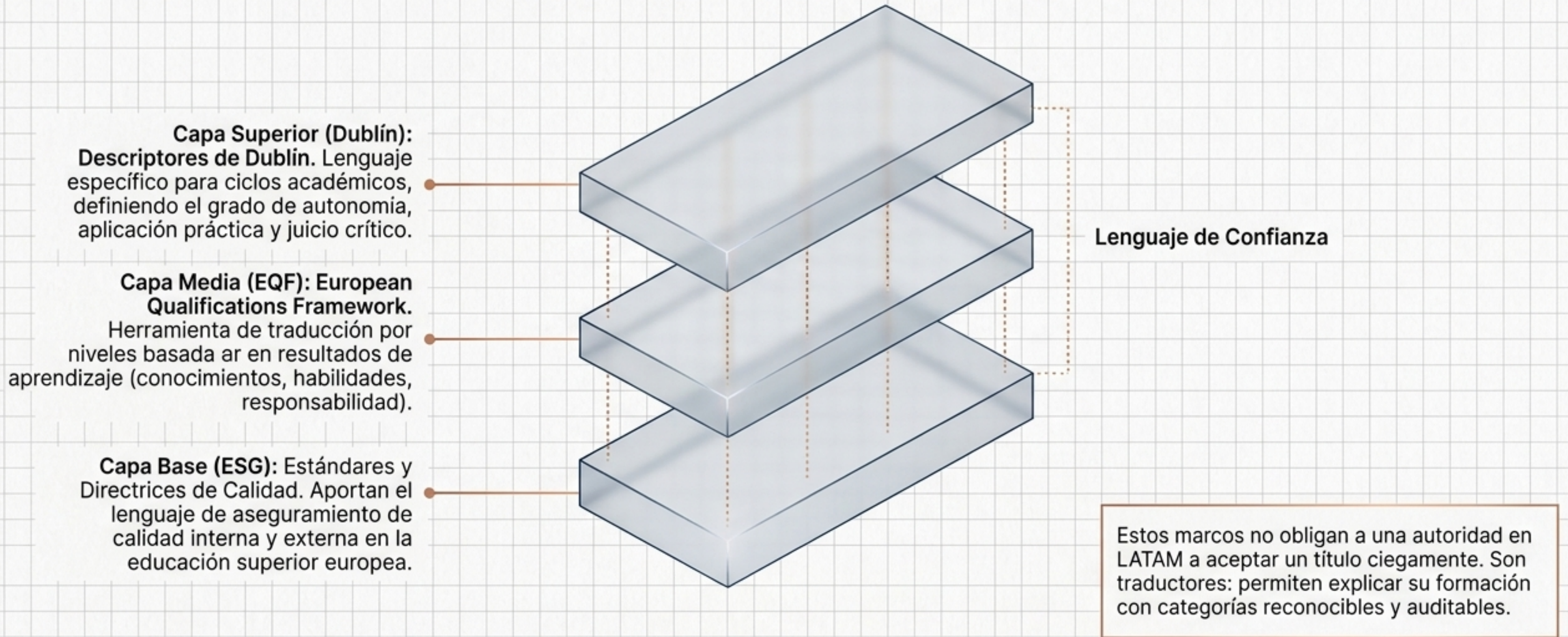

# Valor y Límite: El Mapa de Expectativas

	Qué permite explicar	✓	El Límite Institucional 
<b>EQF</b>	Nivel de cualificación por resultados de aprendizaje.		No sustituye el marco nacional del país receptor.
<b>Descriptor de Dublín</b>	Ciclo académico, autonomía, aplicación y juicio.		No decide ni habilita automáticamente una profesión regulada local.
<b>ESG</b>	Calidad interna/externa en educación superior europea.		No valida automáticamente cada programa ante ministerios en LATAM.
<b>Global Matches</b>	Competencias interculturales y expansión de red profesional.		Abre conversaciones, pero no asegura contratos ni oportunidades laborales.

# Mecanismos de Evidencia Especializada



## El DIU (Diploma Interuniversitario)

- **Concepto:** Coexpedición de credenciales.
- **El Valor Documental:** Fortalece la narrativa del expediente al demostrar validación cruzada entre instituciones. Demuestra que la competencia ha sido sujeta a escrutinio múltiple.

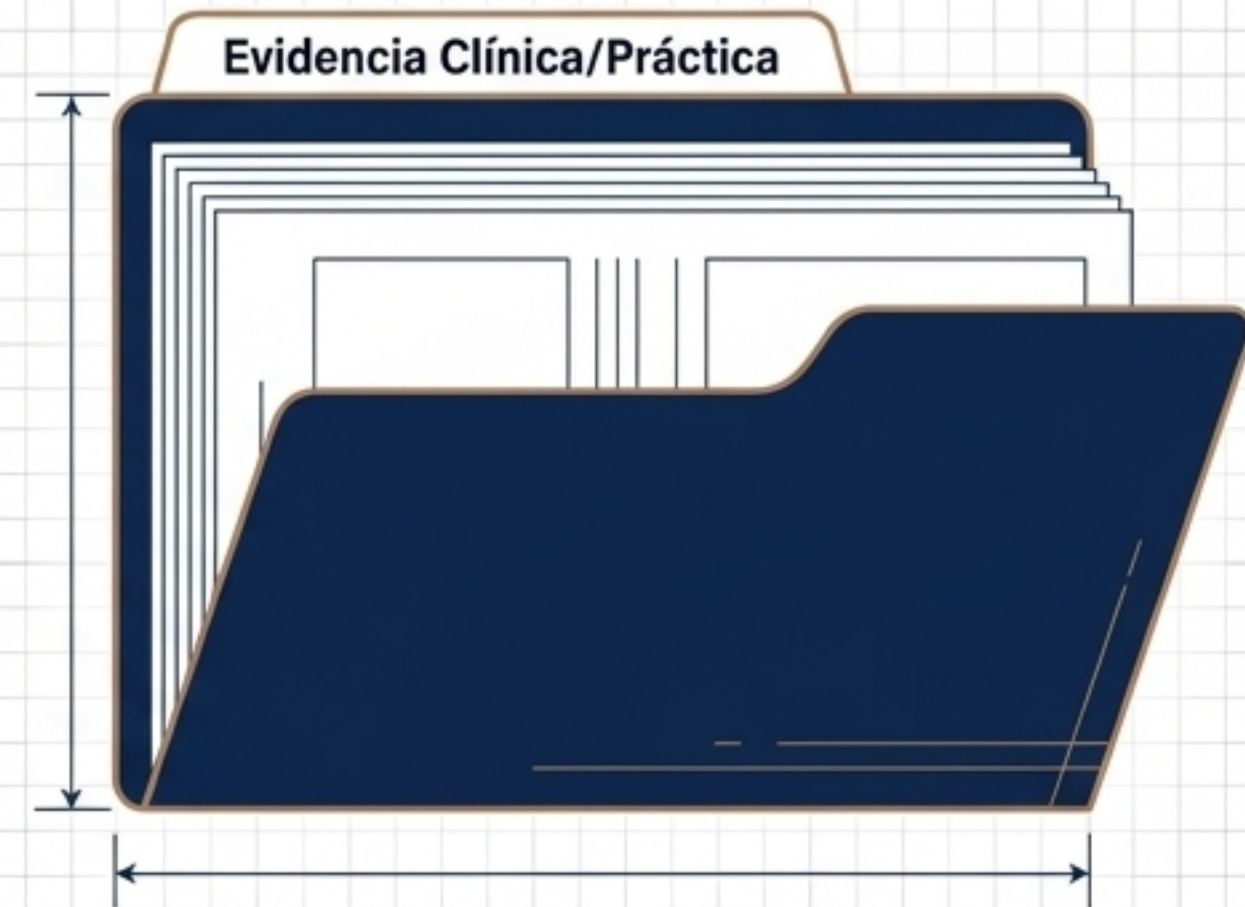

## El Diario Dermatológico (Ejemplo Clínico)

- **Concepto:** Trazabilidad de la práctica real.
- **El Valor Documental:** Convierte la experiencia empírica en evidencia académica formal. Requiere estructura, evaluación rigurosa, y respeto estricto a la ética y protección de datos para ser válido ante terceros.

# Hitos Institucionales vs. Promesas Universales



El caso de Lenín Moreno funciona como un hito institucional clave. Demuestra la capacidad de la Université Saejee Paris para dialogar con y evaluar trayectorias profesionales de la más alta visibilidad e impacto.

**Precaución Analítica: Este hito no es una promesa de destino. No significa que todo egresado obtendrá liderazgo político, empleo asegurado o reconocimiento local automático. La credibilidad institucional abre la puerta; expediente individual sostiene la posición.**

# Las Tres Capas de la Movilidad Moderna

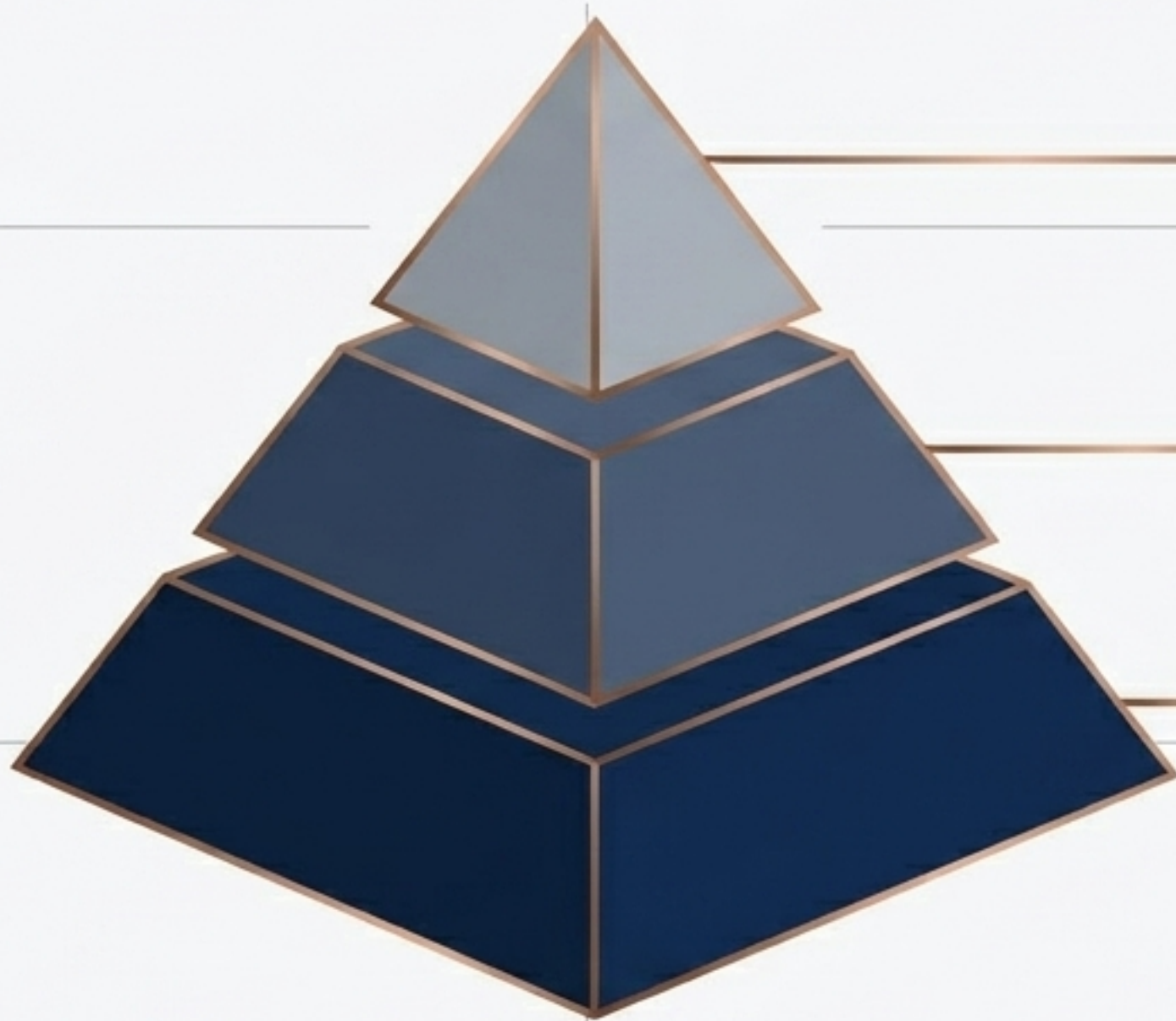

## Capa Relacional

Contactos, comunidad, Global Matches, conversaciones profesionales. (El título no viaja solo).

## Capa Académica

Créditos, competencias, resultados de aprendizaje, equivalencia sustantiva, calidad (ESG, EQF).

## Capa Documental (FUNDAMENTAL)

Diploma, expediente, suplemento, certificados, trazabilidad de evaluación, Apostilla.

Si falta la base documental, las capas superiores colapsan. El capital relacional (networking) se vuelve vacío si no hay evidencia académica respaldada por documentos auditables.

# Capa 1: La Base Documental

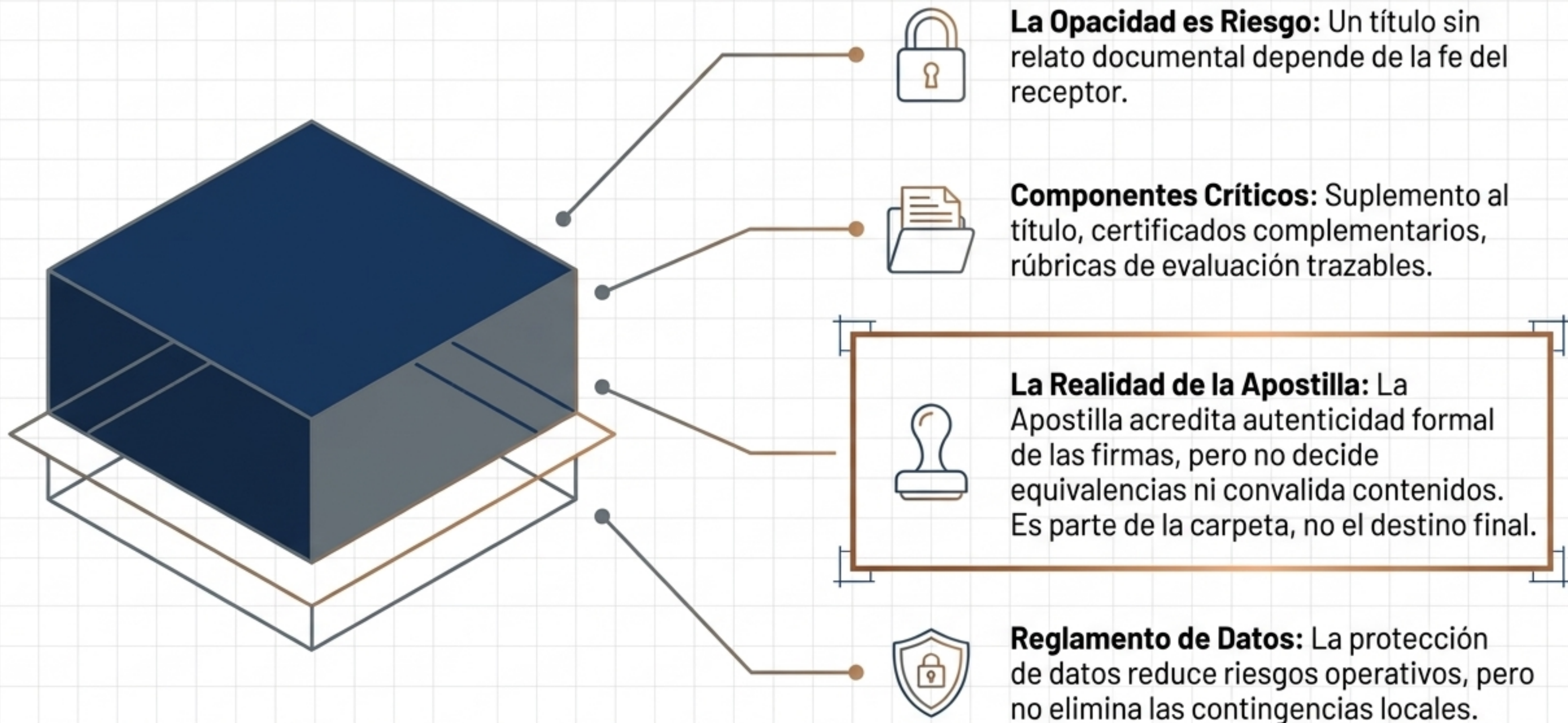

# Anatomía de una *Competencia Documentada*

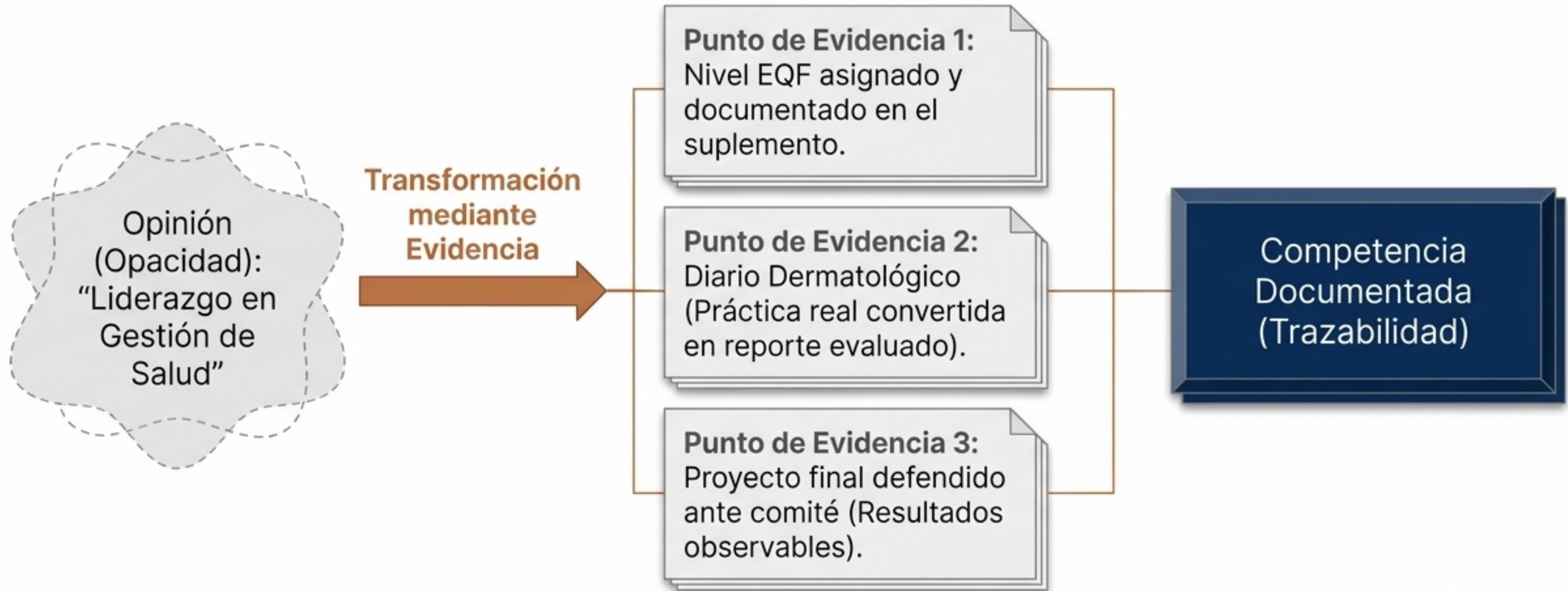

Resultado: La autoridad receptora puede evaluar con métricas, no con fe. Se reduce la opacidad.

# El Contexto LATAM: No Existe una 'Ventanilla Única'

México, Colombia, Chile, Ecuador, Argentina y Brasil tienen marcos regulatorios radicalmente distintos.

- ⚠ - Autoridades ministeriales autónomas con criterios propios.
- ⚠ - Leyes estrictas para profesiones reguladas (salud, derecho, ingeniería).
- ⚠ - Tiempos, prácticas de revisión y requisitos de traducción divergentes.

Una estrategia de reconocimiento global no debe prometer atajos universales. **Debe preparar un expediente capaz de soportar el escrutinio de jurisdicciones fragmentadas.**



# Entrar a la “Sala Difícil”



La prueba real de una credencial internacional no ocurre en la foto de graduación.

Ocurre cuando alguien pregunta: **¿Qué significa? ¿Cómo se evaluó? ¿Por qué debería importarme?**



**La Entrevista:**  
Comités de recursos humanos evaluando ROI de contratación.



**La Oficina Pública:**  
Ministerios revisando solicitudes de convalidación.



**El Comité Académico:**  
Universidades locales decidiendo admisiones a posgrado.



**El Directorio:**  
Socios evaluando credenciales para liderar un proyecto.

**El expediente se construye para sobrevivir a esta sala.**

# Kit de Supervivencia: Cómo Armar el Expediente

## Fase 1: Preparación (El Programa)

- ❑ Identifica el nivel EQF y resultados de aprendizaje.
- ❑ Guarda todas las evidencias prácticas, proyectos evaluados y rúbricas.

## Fase 2: Integración (Los Documentos)

- ❑ Conserva el Suplemento al Título (créditos y competencias).
- ❑ Asegura las legalizaciones correspondientes (Apostilla).
- ❑ Incluye certificaciones adicionales (ej. validaciones de IA).

## Fase 3: Narrativa (La Defensa)

- ❑ Prepara un discurso de aplicación profesional práctica, no solo teoría.
- ❑ Distingue claramente entre tus competencias globales y los permisos de ejercicio local.
- ❑ **Regla de Oro: Nunca afirmes equivalencia local sin resolución oficial.**

# La Ecuación de la Movilidad Moderna

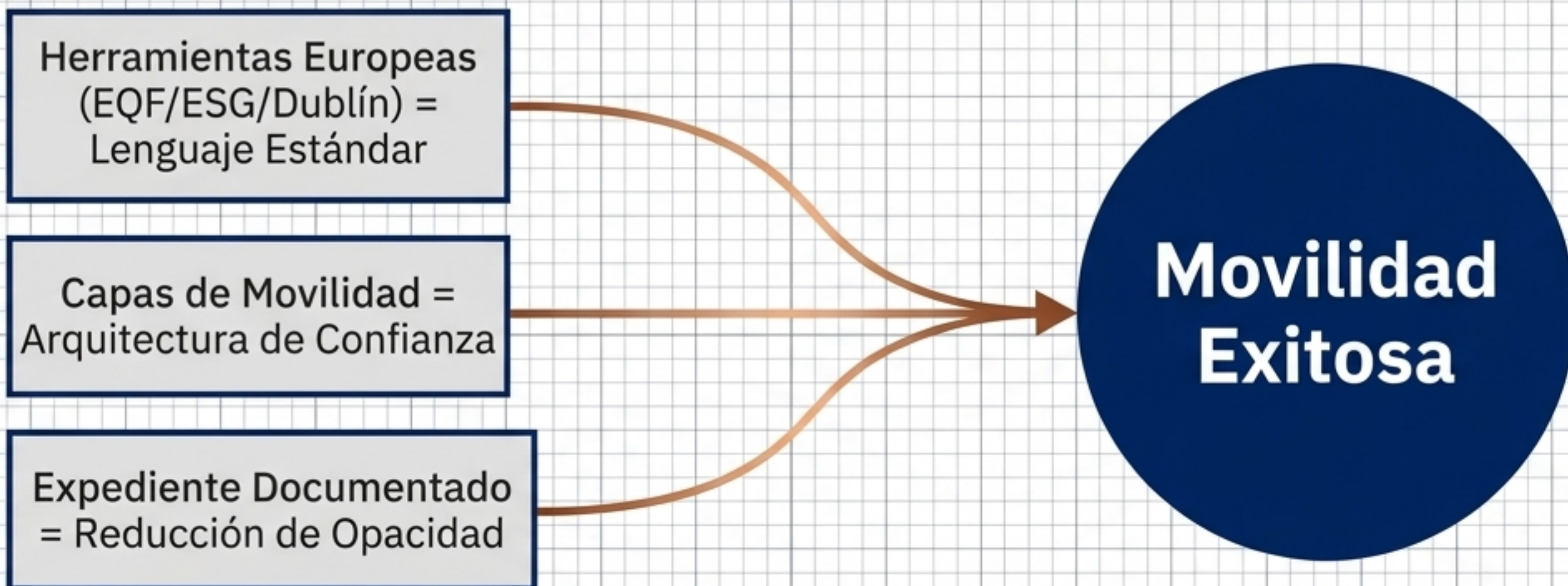

El estudiante estratégico no espera que la red lo rescate ni que la Apostilla haga todo el trabajo. Entiende que el reconocimiento no es un derecho automático conferido por el diploma, sino un caso que se gana demostrando equivalencia sustantiva con evidencia irrefutable. Reducir la opacidad es poder.

**“En SAEJEE no necesitamos exagerar para ser convincentes. La confianza madura se construye cuando el egresado, y el evaluador, cuando el evaluado, y el entender, con absoluta claridad tanto el valor innegable como el límite estricto de una credencial global.”**



**Firmado por: D. Carlos Salinas**  
Chef du Service de l'Unité Technique de Qualité  
Chief Quality Officer (CQO), Université Saejee Paris  
[cqo@universite-saejee-paris.fr](mailto:cqo@universite-saejee-paris.fr)